

# TOX®-Einpressen

## Funktionselemente

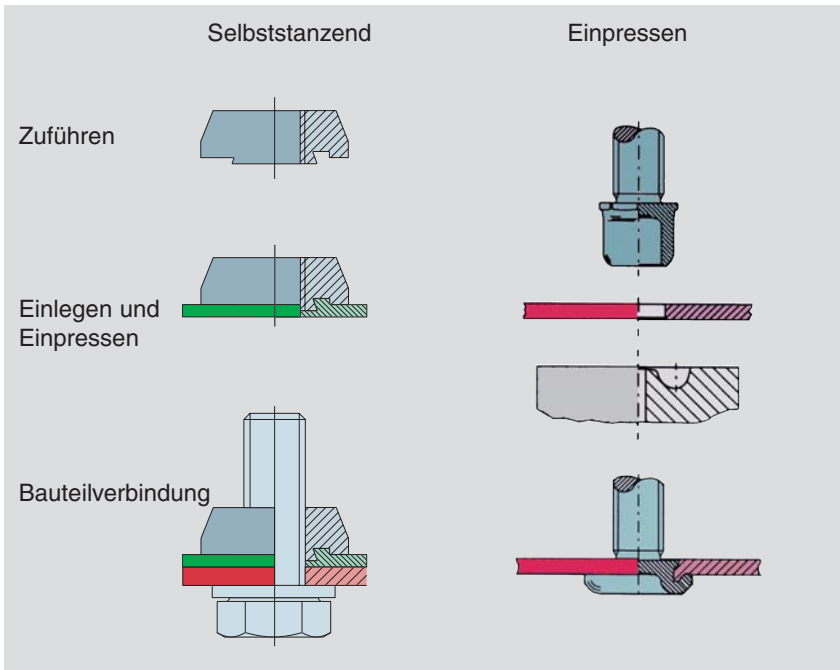

Durch die enge Zusammenarbeit mit unseren Systemlieferanten sind wir in der Lage, für Sie als kompetenter Partner die Systemlösung aus einer Hand zu liefern.

Typenblatt 100.03

09/07



## Montage einpressen

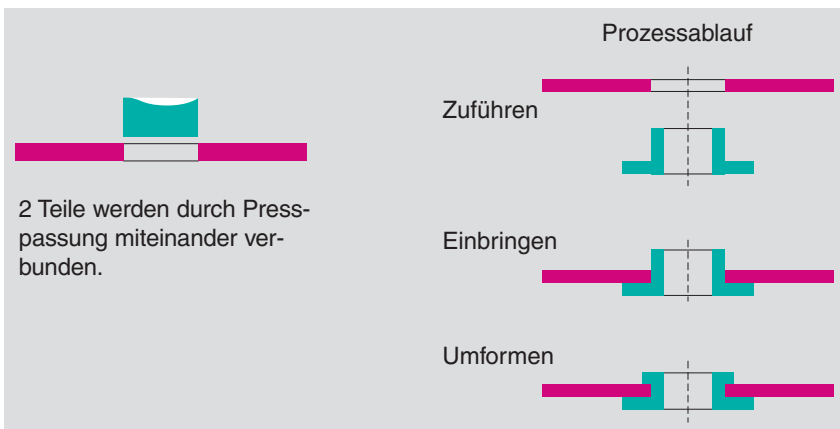

Zahlreiche Kunden weltweit nutzen unsere TOX®-Kraftpaket-Pressen, um ihre Bauteile feinfühlig miteinander zu verbinden.

## Prozessbeispiele:



Bild zeigt: Bolzen in Buchse einpressen



Bild zeigt: Vernieten

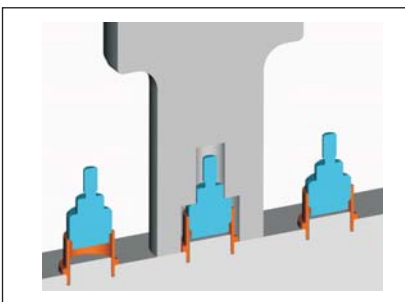

Bild zeigt: Verbördeln

# Anwendungen und Ausstattung

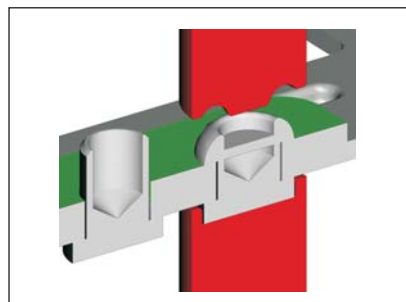

Die Funktionselemente sind aus der Automobilindustrie nicht mehr weg zu denken.

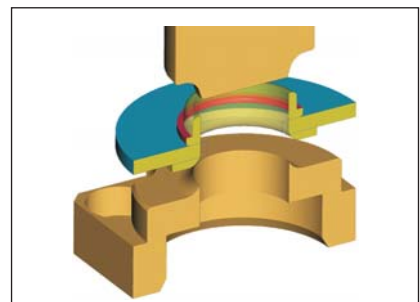
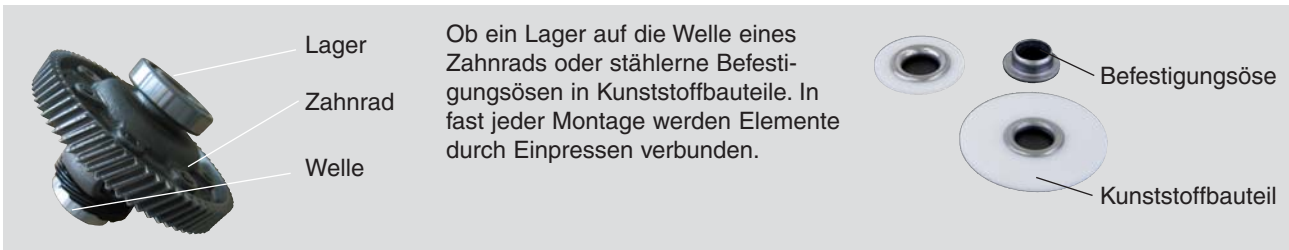

Getreu unserem Baukastensystem arbeiten wir mit namhaften Komponentenherstellern zusammen, um Ihnen die komplette Maschine für Ihre Anlage liefern zu können.

## Setzwerkzeug



## Maschine



Qualitäts- und Prozesssicherheit dank TOX®-Einpressüberwachung

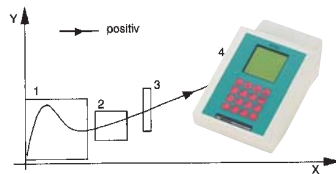

Nur ein Beispiel zahlreicher Ausführungen



## Vereinzier

