

TOX®-Mini-Handzange mit Hydraulikantrieb

Typ: CMH 04.45 $F_{\max} = 45 \text{ kN}$ bei 470 bar

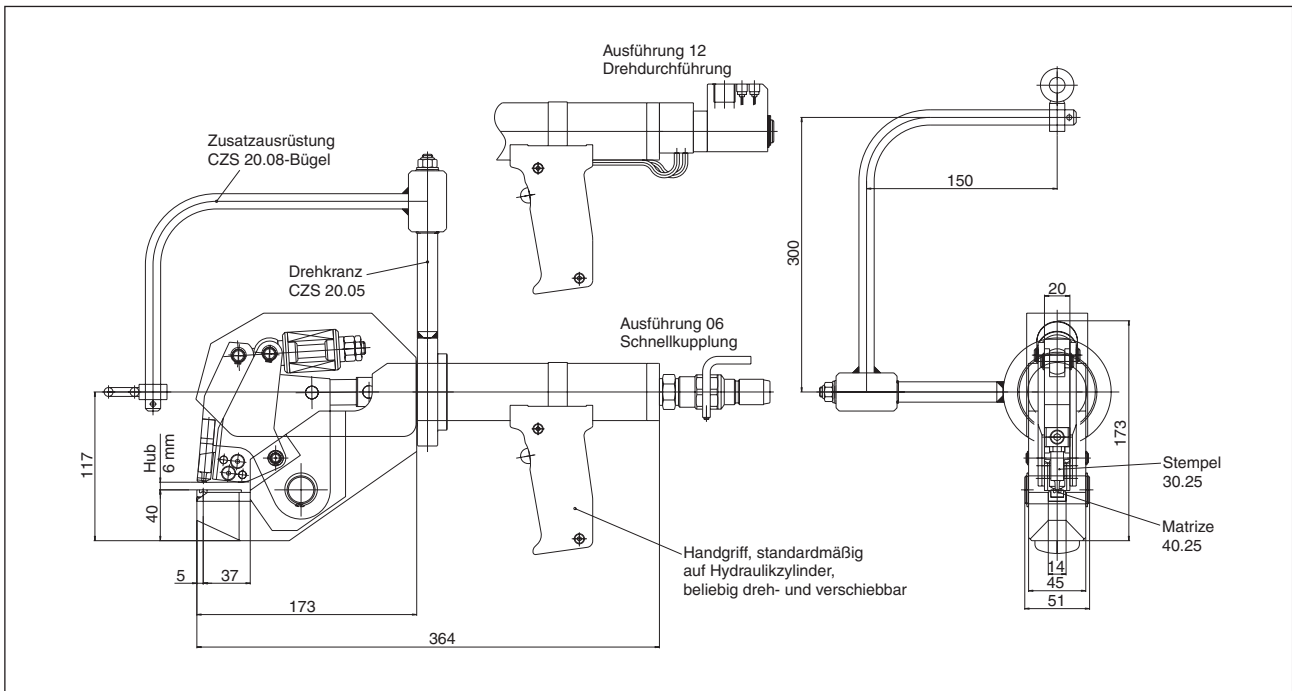
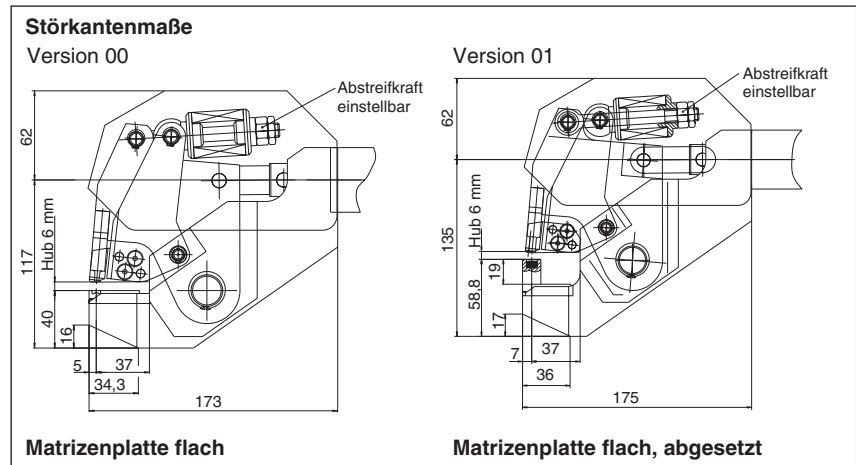

Ausführung 06:
Mit 1-Hand-Steuerung. Aus Sicherheitsgründen nur 6 mm Hub
PHA 160.99 (siehe Seite 10).

Ausführung 12:
Rein pneumatischer Antrieb mit 1-Hand-Steuerung integriert. Aus Sicherheitsgründen nur mit 6 mm Hub. Handgriff mit Taster. **Inklusive Drehdurchführung** der Versorgungs- und Steuerleitungen BES 125.10 (siehe Seite 10).

Lieferumfang:
Zangenbügel, Hydraulikzylinder, Abstreifer, Handgriff, ohne TOX®-Werkzeuge.

Zusatzausrüstung:
Drehkranz oder Drehkranz mit Bügel.

Antrieb durch **Pneumo-Hydraulik-Aggregat PHA 160.99** (siehe Seite 10).

Technische Daten:

Gewicht der Ausführung 06 ca. 9 kg
Punkt-Ø 3, 4, 5, 6 mm
Gesamtblechdicke max. ca. 2,5 mm
Hydraulikkolben Ø 35 mm, mit Federrückstellung
Druck max. 470 bar.
Abstreifkraft einstellbar $F_{\max} 4000 \text{ N}$

Steuerung STE 316-09

Für Handzangen mit 1-Hand-Steuerung. Max. 6 mm Hub aus Sicherheitsgründen. Automatische Rückhubauslösung durch Druckschalter bei Erreichen der einstellbaren Presskraft.

Bestellbeispiel:

CMH 04.45.06.00
└─ Version
└─ Hub (mm)
└─ Presskraft (kN)
└─ Typ (X-Zange)
└─ TOX®-Mini-Zange, hydraulisch